

CW SAFETY SYSTEM PRO HŘEBENOVÉ ZÁBRADLÍ

Bezpečnostní drát s běžcem pro hřebenové zábradlí či ochranu proti pádu sněhu se 3 trubkami

Drátový systém jen pouze určen pro horizontální montáž na hřebenovém zábradlí či ochranu proti pádu sněhu se 3 trubkami od CW Lundberg.

Na jeden drát je možno namontovat max. 2 ks běžců.

Běžec (G) je pouze určen pro připevnění osoby, které je vybavena tlumičem pádu dle EN-355.

Pro drát <10 m se nemontuje žádné vedení drátu (A). Lanový běžec (G) jednoduššího modelu je obsažen.

Pro drát >10m platí: Vedení drátu (A) se namontuje max 5 m od koncových poutek (E). Vnitřní odstup mezi vedeními drátu (A) max 5 m.

Namontujte koncové poutko (E) na jeden konec hřebenového zábradlí před vnější konzoli pomocí šroubu (B x 2) a přírubové matice (C x 2). **Moment utážení 30 Nm.** Uzamkněte koncové poutko pomocí samovrtacích šroubu (D).

Ukotvěte vidlicový terminál (F) do prvního koncového poutka (E).

Veďte drát skrze vedení drátu (A) a ukotvěte vidlicový terminál (F) do druhého koncového poutka (E).

Namontujte koncové poutko (E) tak, aby byl drát volně namontován, aniž by visel.

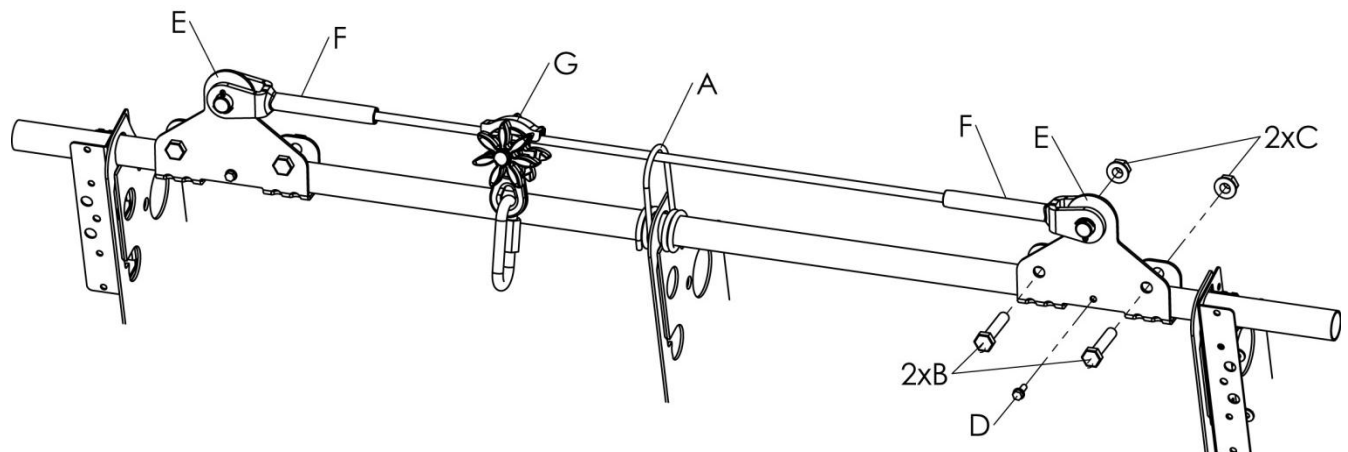
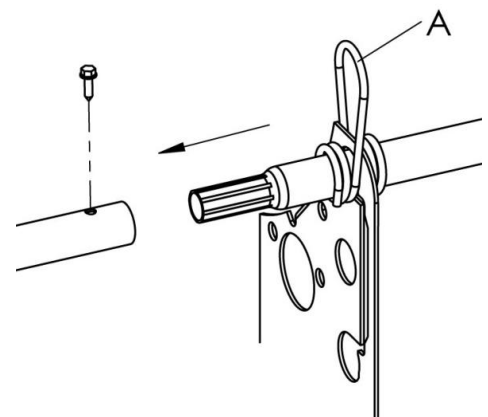

Ochranný plech (H) namontuje tam, kde se dostanete nahoru vůči hřebenovému zábradlí pomocí samovrtacího šroubu (D x 4). Běžec (G) se umístí pod ně.

Uzamkněte závlačky (I) do vidlicových terminálů (F).

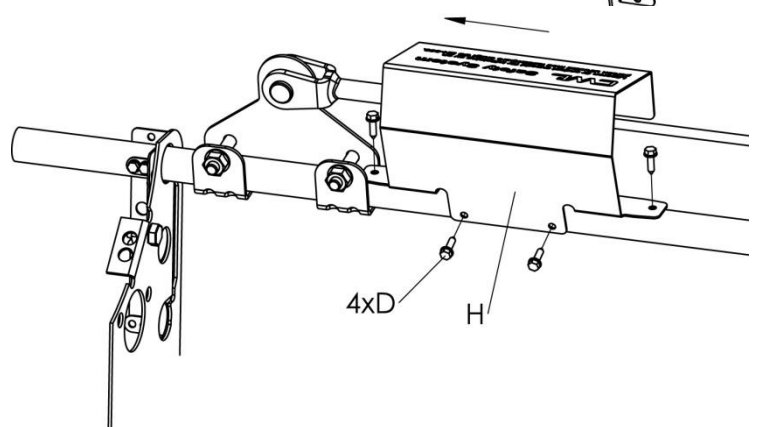
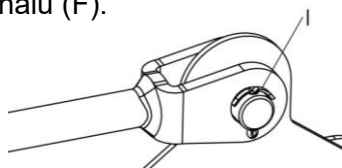

A= Řízení drátu, **B=** Šroub FZV M10 x 50, **C=** Přírubová matice FZV M10, **D=** Samovrtací nerezový šroub 20 x 5,5 mm, **E=** Koncové poutko, **F=** Vidlicový terminál, **G=** Běžec, **H=** Ochranný plech, **I=** Závlačka