

CWL SAFETY SYSTEM FASÁDOVÝ ŽEBŘÍK

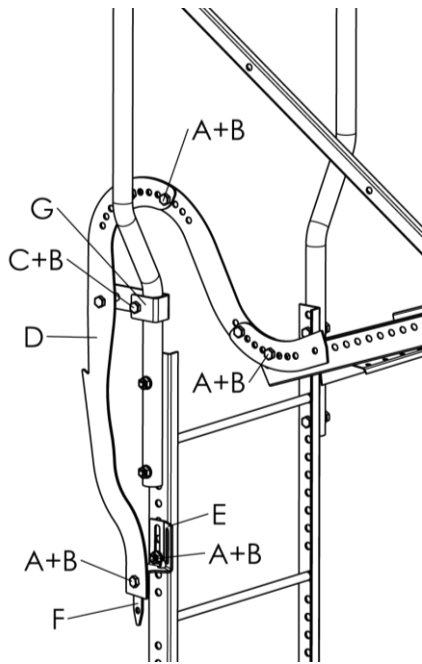

Kolejnice s běžcem

Kolejnice se namontuje na pravou či levou stranu. Při montáži na levou stranu se běžec namontuje dle **M-264**.

Namontujte řez (F) a konzoli (E) na přechod (D).

Namontuje přechod (D) volně vůči vedení s konzolí (G) a vůči fasádovému žebříku s konzolí (E).

Nastavte přechod tak, aby spadl dolů vůči střešnímu žebříku a skončil

Uvolněte konzoli (G) a přesuňte přechod (D) dolů, aby bylo možné namontovat konzoli (E) vůči střešním žebříku.

Přišroubujte konzole (E a G).

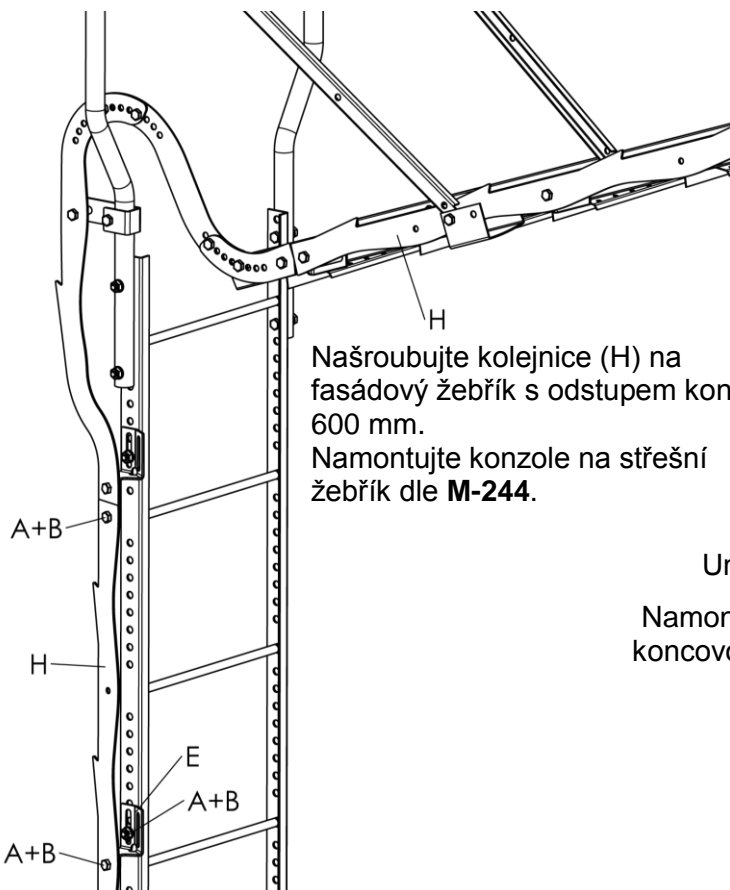
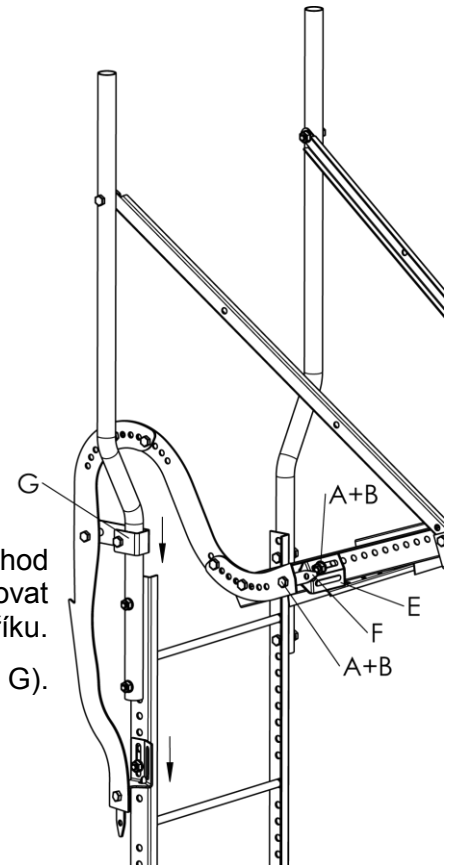

Našroubujte kolejnici (H) na fasádový žebřík s odstupem konzolí 600 mm.
Namontujte konzole na střešní žebřík dle **M-244**.

Umístěte běžec (J) na kolejnici.

Namontujte kupolové matice (I) jako koncovou záražku u první a poslední konzole na souvislou délku.

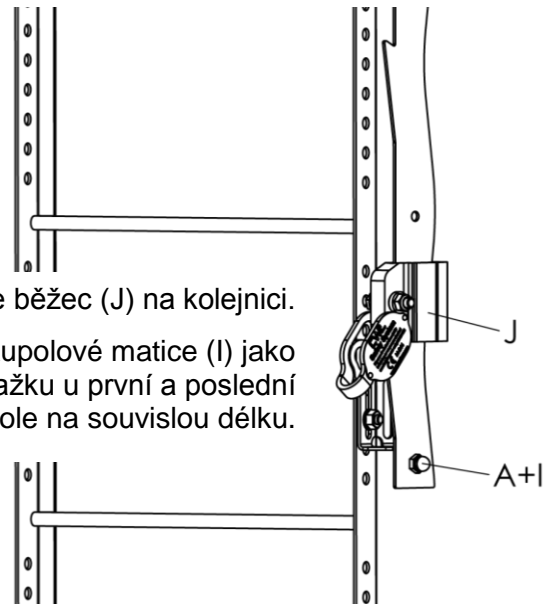

A= Šroub FZV M10 x 20, B= Přírubová matice FZV M10, C= Šroub FZV M10 x 50, D= Přechod pro bezpečnostní kolejnici ke střeše, E= Konzole pro bezpečnostní kolejnici, F= Řez, G= Konzole pro vedení, H= Bezpečnostní kolejnice 300, I= Kupolová matice A2 M10, J= Běžec